

Form B

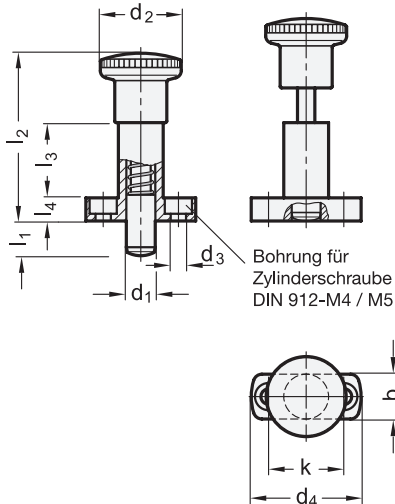

Form C

(Knopf 90° gedreht)

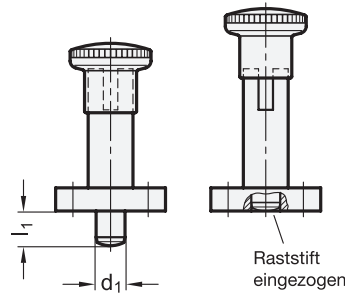

3 Form

B ohne Rastperre

C mit Rastperre

1

2

d ₁ Stift Bohrung	l ₁	b	d ₂	d ₃	d ₄	k	l ₂	l ₃	l ₄	Federdruck in N≈	
										Anfang	Ende
6	6	13	23	4,3	34	22	48	22	6	6,5	19
6	9	13	23	4,3	34	22	48	22	6	6	25
8	8	16	28	5,3	38	26	58	26	8	8,5	26
8	12	16	28	5,3	38	26	58	26	8	8,5	28
10	12	16	28	5,3	38	26	58	26	8	9,5	38

Ausführung

- Führung
Zink-Druckguss
kunststoffbeschichtet
schwarz, strukturmatt
- Raststift
Edelstahl
- nichtrostend 1.4305
- chemisch vernickelt
- Knopf
Kunststoff (Polyamid PA)
- schwarz, matt
- rot RT RAL 3000
RT an Bestellzeichnung anhängen
- nicht demontierbar
- Belastbarkeitshinweise → Seite 1856
- ISO-Passungen → Seite 1873
- Kunststoff-Eigenschaften → Seite 1876
- Edelstahl-Eigenschaften → Seite 1883
- RoHS

Auf Anfrage

- Rastbolzen mit T-Griff

Hinweis

Rastbolzen GN 817.1 Form C werden eingesetzt, wenn der Raststift zeitweise nicht vorstehen soll. Hierzu wird der Knopf nach dem Einziehen des Stiftes um 90° gedreht. Durch eine Rastkerbe wird der Knopf in dieser Position gehalten.

siehe auch...

- Zusammenstellung der Rastbolzen-Bauarten → Seite 794 ff.
- Positionierbuchsen GN 412.2 / GN 412.4 → Seite 852
- Positionierbuchsen mit Anlaufkegel GN 412.3 / GN 412.5 → Seite 853
- Rastbolzen GN 608 (ohne Rastperre) → Seite 822
- Rastbolzen GN 608.1 (mit Rastperre) → Seite 823
- Miniraster GN 822.8 (mit und ohne Rastperre) → Seite 828

Bestellbeispiel

GN817.1-8-12-B

1 d₁2 l₁

3 Form