

Raststift vorstehend

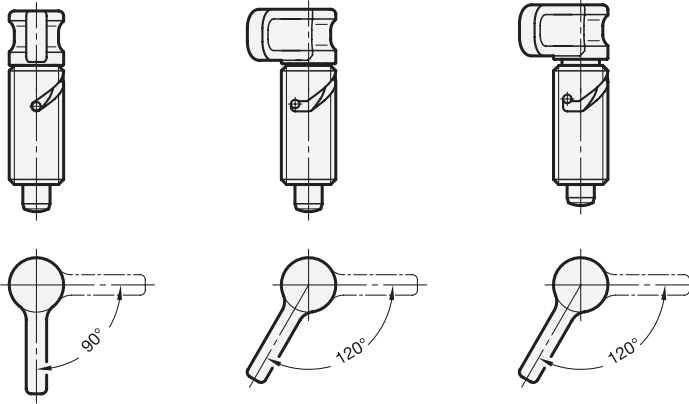

3 Form

- A** ohne Rastsperr, ohne Kontermutter
- AK** ohne Rastsperr, mit Kontermutter
- R** mit Rastsperr, ohne Kontermutter
- RK** mit Rastsperr, mit Kontermutter
- S** mit Sicherheits-Rastsperr, ohne Kontermutter
- SK** mit Sicherheits-Rastsperr, mit Kontermutter

1 d ₁ Stift h9 Bohrung G7	2 d ₂	d ₃	l ₁ ≈	l ₂ ±0,5		l ₃ min.	l ₄	Federdruck in N ≈	
				Form A / AK Form R / RK	Form S / SK			Anfang	Ende
6	M 16 x 1,5	16	60	8	6	35	32	7	16,5
8	M 16 x 1,5	16	60	8	6	35	32	7	16,5

Ausführung

- Stahl
verzinkt, blau passiviert
- Raststift
Edelstahl nichtrostend, 1.4305
- Riegel
Kunststoff Thermoplast (Polyamid PA)
- schwarz, matt
- nicht demontierbar
- *Belastbarkeitshinweise* → Seite 1856
- *ISO-Passungen* → Seite 1873
- *Kunststoff-Eigenschaften* → Seite 1876
- *Edelstahl-Eigenschaften* → Seite 1883
- RoHS

Auf Anfrage

- Führung in Edelstahl

Hinweis

Kurven-Rastriegel GN 712.1 werden eingesetzt, wenn der Raststift zeitweise nicht vorstehen soll. Durch Drehen des Riegels um 90° bzw. 120° im Uhrzeigersinn wird der Raststift über eine Führungskurve ausgefahren.

Je nach Ausführung der Kurve geht der Raststift durch die Druckfeder wieder in die Ausgangstellung zurück (Form A), wird in ausgefahrener Stellung gehalten (Form R) oder zusätzlich gegen unbeabsichtigtes Zurückstellen gesichert (Form S). Bei dieser Sicherheitsvariante muss zum Bewegen des Raststiftes, der Riegel zunächst axial aus der Rastkerbe gedrückt werden.

siehe auch...

- *Zusammenstellung der Rastriegel-Bauarten* → Seite 856 ff.

Bestellbeispiel	1 d ₁
GN712.1-6-M16x1,5-S	2 d ₂
	3 Form

3.1
3.2
3.3
3.4
3.5
3.6
3.7
3.8
3.9

