

GN 7072.30

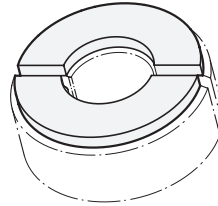
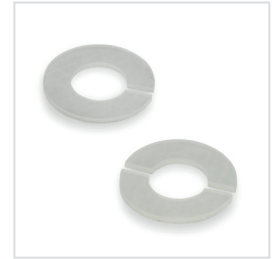
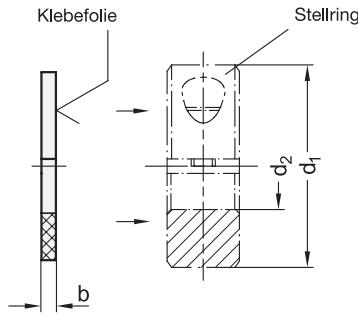
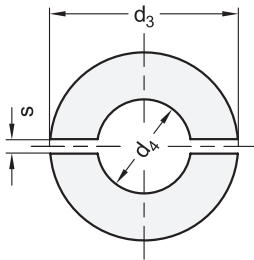

1

2

Abmessungen - Stellringe			Abmessungen - Dämpfungsscheiben				
d ₁	d ₂		d ₃	d ₄		b ±0,2	s
	Bohrungsreihe 1	Bohrungsreihe 2		Bohrungsreihe 1	Bohrungsreihe 2		
30	B 12	-	28	13	-	2	2,1
32	B 14	-	30	15	-	2	2,1
36	B 15	B 16	34	16	17	2	2,1
42	B 18	B 20	39	19,5	21,5	3	3
48	B 22	B 25	45	23,5	26,5	3	3
55	B 28	B 30	52	29,5	31,5	3	3
60	B 32	B 35	57	33,5	36,5	3	4
65	B 40	-	62	41,5	-	3	4

Ausführung

- Elastomer (PUR)
 - 70 Shore A
 - temperaturbeständig bis 80 °C
 - transparent
- Klebefolie
 - Acrylat-Dispersion, lösemittelfrei
 - aggressiv klebend
- *Elastomer-Eigenschaften* → Seite 1876
- RoHS

Hinweis

Dämpfungsscheiben GN 7062.30 / GN 7072.30 sind als Zubehör für geschlitzte und geteilte Stellringe ausgelegt und werden mittels Klebefolie, bevorzugt auf der rillenlosen Stellringseite, befestigt. Sie absorbieren leichte Stöße und wirken geräuschkindernd beim Kontakt der Stellringe mit anderen Bauteilen.

Generell lassen sich die Dämpfungsscheiben, nach Abziehen der Schutzfolie, auf allen geeigneten und sauberen Oberflächen aufkleben.

Geschlitzte Edelstahl-Stellringe GN 7062.3 (→ Seite 1031) bzw. geteilte Edelstahl-Stellringe GN 7072.3 (→ Seite 1037) werden generell mit montierten Dämpfungsscheiben angeboten.

Bestellbeispiel (für geschlitzte Stellringe)	1	d ₁
	2	d ₂
GN 7062.30-42-B18		

Bestellbeispiel (für geteilte Stellringe)	1	d ₁
	2	d ₂
GN 7072.30-42-B18		

