

4 Form

- A** mit Arretierung des Griffs in der ein- bzw. ausgeklappten Stellung
- B** mit Federrückstellung des Griffs in die eingeklappte Stellung

1

l_1	l_2	l_3	l_4	l_5	l_6	m_1	m_2
100	150	65	121	122	60	134	49
120	170	65	141	142	60	154	49

Ausführung

- Klappgriff
 - Stahl, verchromt **CR**
 - Edelstahl nichtrostend, 1.4305 matt gestrahlt **NI**
- Griffschale
 - Zink-Druckguss kunststoffbeschichtet
 - schwarz, RAL 9005, strukturmatt **● SW**
 - silber, RAL 9006, strukturmatt **● SR**
- Angaben zur Belastbarkeit → Seite 1838
- RoHS



Hinweis

- Die Schalen-Klappgriffe GN 425.8 werden eingesetzt, wenn der Griff in eingeklapptem Zustand nicht bzw. max. 3 mm vorstehen darf.
- In der Form A wird der Klappgriff in beiden Endstellungen durch gefeder- te Druckstücke gehalten.
- Die Form B hingegen stellt den Klappgriff nach dem Loslassen mittels Federrückstellung immer in die Ausgangsstellung zurück, so dass dieser nicht gegebenenfalls störend hervorsteht.
- siehe auch...
- Schalen-Klappgriff GN 825.2 (Kunststoff, mit Federrückstellung) → Seite 172
 - Klappgriff GN 825.1 (Kunststoff, mit Federrückstellung) → Seite 169

Bestellbeispiel

1	l_1
2	Oberfläche / Werkstoff Griff
3	Oberfläche Schale
4	Form

GN 425.8-120-CR-SW-A



1.1

1.2

1.3

1.4

Montagemaße

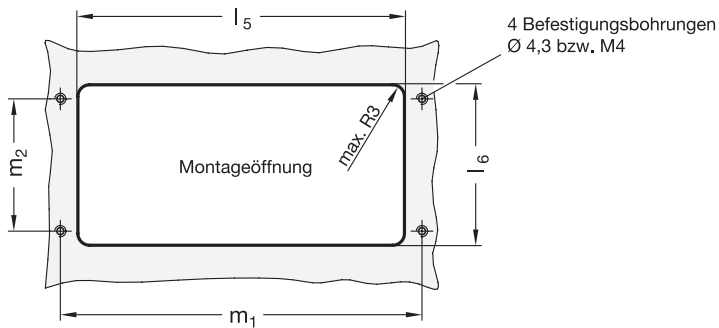

2.1

2.2

2.3

2.4

